

AirSave fra BPW Sikkerhet innebygget i dine BPW aksler.

Hva koster en full driftsstans langs veien?

AirSave øker sikkerheten og reduserer faren for driftsstans langs veien ved å redusere dekkslitasjen og drivstoff forbruket (1%). Ved feil på ett eller flere dekk kan sjåføren få ett varsel før det er for sent.

Kalkulerer man disse reelle kostnadene ved en driftsstans, så ser man at investeringen i AirSave er fornuftig.

AirSave dekktrykk kontroll.

Gir konstant dekktrykk og med automatisk etterfylling så har du ett kontinuerlig dekktrykk og full kontroll.

Med AirSave koblet til vårt idem telematikk system så får både sjåfør og flåteansvarlig en alarm ved ett avvik.

AirSave kontroll boks. Monteres på henger chassis. LED varsel til sjåføren.

Kontrollboksen inneholder dobbeltstempelpumpe, generator, trykkavlastningsventil, overtrykksventil, trykkreguleringsventil, sikkerhetsventil og en testforbindelse.

AirSave LED display blinker: AirSave fungerer og kompenserer for trykktap i dekkene.

AirSave LED display blinker i mer enn 10 minutter: Kontroller dekkene, trykkluftledninger og tilkoblinger.

AirSave LED indikator lyser kontinuerlig: AirSave registrerer trykktap i ett eller flere dekk og systemet kan ikke lenger kompensere for dekktrykktapet. Stopp og kontakt verksted omgående.

Sett sikkerheten, miljøet og besparelsene foran alt.

Spesifiser for din tilhengerbygger at du vil ha BPW aksler med AirSave (og idem telematics m/TPMS).

Husk også at du bør ha aksler for nordiske forhold (off-road) med helsveiset akselinnbinding.

Med det så øker du sikkerheten og reduserer dekkslitasje, drivstoff forbruk, CO₂ utslipp, driftsstans og faren for uhell.

En stor gevinst for oss alle og miljøet vårt!

Når du skal bestille en ny henger så spesifiserer du hengeren med BPW aksler og AirSave systemet.

Systemet er vedlikeholdsfritt de første 3 år.

AirSave systemet

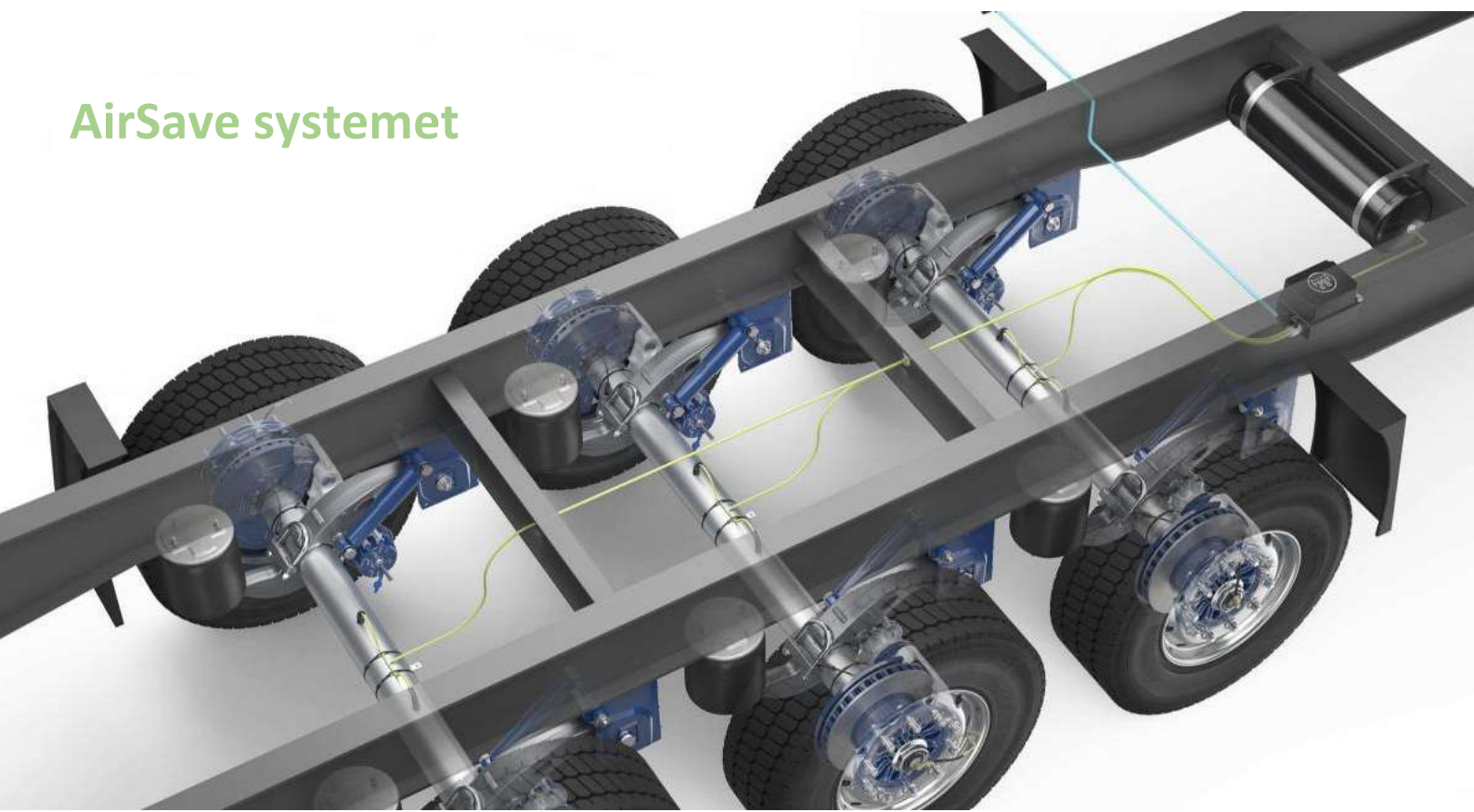

AirSave

Komponenter

Enkelt og ukomplisert.
Høy grad av sikkerhet.



AirSave system detaljer

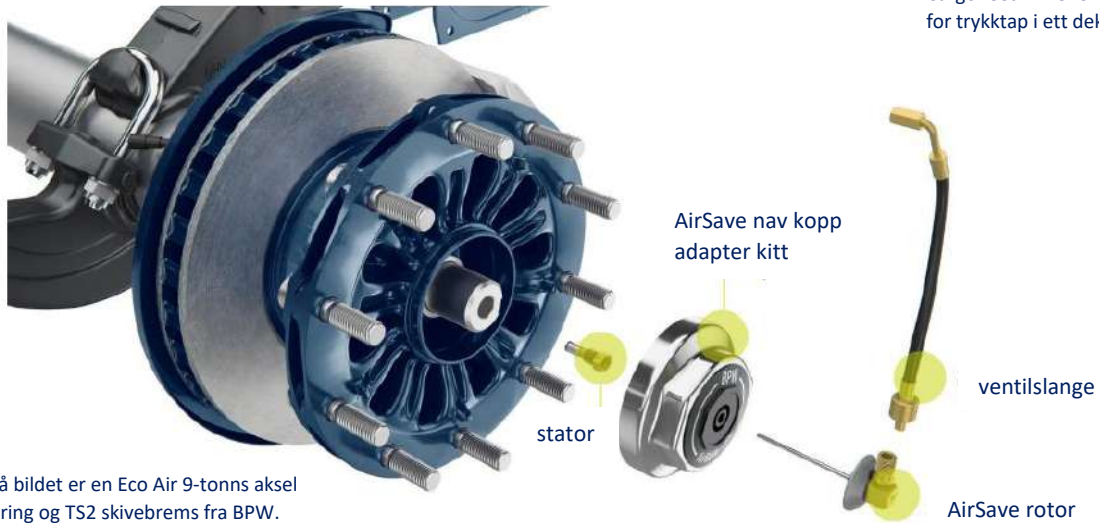

Akslingen på bildet er en Eco Air 9-tonns aksel med luftfjæring og TS2 skivebrems fra BPW.

AirSave er tilgjengelig for fast aksler og selvstyrende aksler med skivebrems og trommelbrems fra BPW og tilfredsstillende det nye kommende regelverket i UN ECE R141 07/2022 – 07/2024.



Robust og sikker
takket være BPW nav kopp adapter



Garanti 5 + 3 år
garanti for alle BPW aksler Eco Plus
* 2 års garanti på AirSave



**Reduksjon av drivstoff
forbruket**



Reduksjon av CO₂